



REGLA VIBRANTE ELECTRICA

CE

Regla vibrante eléctrica con perfil de 90º ideal para extender el hormigón.

- Manillar con empuñaduras antivibrantes.
- Vigas de 2 y 3m en perfil curvo de aluminio extrusionado especial, para una mayor longevidad.
- Amortiguadores o silent block para reducción de vibración.
- Motor eléctrico:
 - Monofásico 230V/50-60Hz.
 - Potencia 1,1 Hp
 - Revoluciones 2750 rpm
 - Protección IP 65
 - Clavija 2 Ph+T.
 - Cable eléctrico CE- 0,7 m.

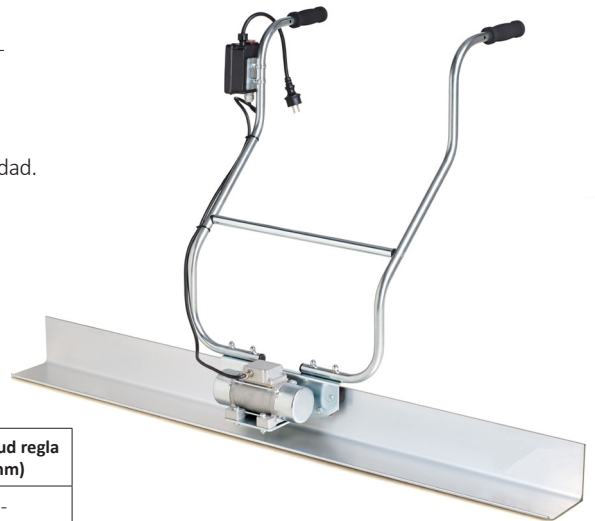

Ref.	Descripción	Potencia motor (Hp)	Revoluciones (rpm)	Peso (Kg)	Longitud regla (mm)
PBH-10662	Equipo motor + manillar	1,1	7000	11	-

REGLA VIBRANTE GASOLINA

Almacenamiento

- Limpie el producto antes de almacenarlo.
- Mantenga el producto en un lugar seco y al abrigo de las heladas.
- Mantenga el producto en un área cerrada para impedir el acceso a niños o personas no autorizadas.

Eliminación del producto

- Respete los requisitos de reciclaje locales y las normas aplicables.
- Cuando ya no use el producto, envíelo a un distribuidor Husqvarna o deséchelo en un punto de reciclaje.

Datos técnicos

Datos técnicos

Peso total, kg/lb	7,5/16,5
Peso del mango, kg/lb	1,3/2,9
Dimensiones de la viga, long. x an. x al., mm/pulg.	2000 x 152 x 35/78,7 x 5,98 x 1,37
Dimensiones del mango (2 uds.), longitud x an., diámetro, mm/pulg.	1800 x 2, 44/70,86 x 0,08, 1,73
Anchura de trabajo de la viga, mm/pulg.	2/6,56
Lubricación	Grasa multiavanzada



Dimensiones del producto

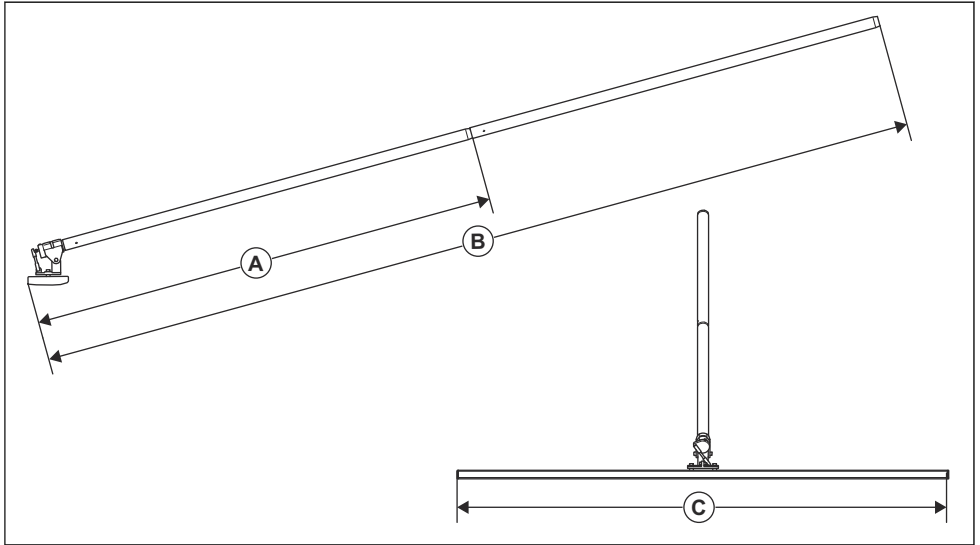

A	Longitud mínima, mm/pulg.	2200/86,6
B	Longitud máxima, mm/pulg.	4000/157,5
C	Anchura, mm/pulg.	2000/78,7